

Tecnohelp

Dispositivo professionale indispensabile per operare su pneumatici a profilo largo e ribassato (EMT,RFT,CRS,DSST, etc.) particolarmente duri e di grandi dimensioni. Struttura robusta progettata con 2 cilindri ad aria da 80mm che non subisce flessioni durante i difficili momenti di lavoro. Facilmente applicabile su tutte le macchine automatiche che sono già predisposte.

A professional tool that is indispensable for dealing with wide and low profile tyres (EMT, RFT, CRS, DSST, etc.) as well as particularly hard or large sized tyres. The tough structure designed with 2 air cylinders of 80 mm does not allow flexing during the hardest working operations. Easy to fit on all automatic machines that are already predisposed.

Dispositif professionnel indispensable pour travailler sur des pneus à profil large et baissé (EMT,RFT,CRS,DSST, etc.), particulièrement durs et de grandes dimensions. La structure très solide, conçue avec 2 cylindres à air de 80mm, ne subit aucune courbure pendant les moments de travail difficiles. Cet outil s'applique facilement sur toutes les machines automatiques une fois prédisposées.

Herramienta profesional indispensable para trabajar con neumáticos de perfil ancho y rebajado (EMT, RFT, CRS, DSST, etc.) especialmente duros y de gran tamaño. Estructura robusta diseñada con 2 cilindros de aire de 80mm que no sufren flexiones durante los momentos difíciles del trabajo. De fácil aplicación en todas las máquinas automáticas con preajuste.

Dieses Professionelle Werkzeug ist unentbehrlich, um Breitreiten und Niederquerschnittsreifen (EMT,RFT,CRS,DSST, etc.) zu montieren. Robuste Struktur, er arbeitet mit 2 Pneumatikzylindern (ø 80mm), so das auch bei schweren Arbeiten keine Abweichungen in der Fixierung entstehen. Sehr leicht auf allen automatischen Maschinen anzubringen, die dafür bereits vorgesehen sind.



(Fig. A)



Posiziona il cerchio nell'operazione di bloccaggio.

It positions the wheel during the locking operation.

L'outil positionne la jante pendant l'opération de verrouillage.

Ajusta la posición de la llanta en la operación de bloqueo.

Positioniere die Felge in den Spannklauen.

Il braccio fisso è dotato di scala graduata per agevolare l'operatore nelle fasi di posizionamento e controllo dello stesso. Il braccio mobile (Fig. A) consente di tenere premuto il tallone nel canale del cerchio nella fase di montaggio.

The fixed arm has a graduated gauge to assist operators during the positioning and control of the arm. The movable arm (Fig. A) makes it possible to keep the bead pushed into the rim-well during mounting.

Le bras fixe est muni d'échelle graduée pour assister l'opérateur pendant les phases de positionnement et de contrôle de celui-ci. Le bras mobile (Fig.A) permet de maintenir le talon pressé dans la gorge de la jante pendant la phase de montage.

El brazo fijo está dotado de escala graduada para facilitar la actuación del operador en las fases de ajuste de posición y control del mismo. El brazo móvil (fig.A) permite mantener presionado el talón en el canal de la llanta durante la fase de montaje.

Der Hilfsarm ist mit einer Mess-Skala ausgestattet, um die Positionierung zu vereinfachen. Der bewegliche Hilfsarm (Abbildung A) hilft beim Montieren.

Il braccio fisso si può posizionare sotto la parte inferiore del pneumatico. Un adesivo di tre colori indica sempre la posizione di lavoro del braccio facilitando il compito dell'operatore.

The fixed arm can be positioned under the lower part of the tyre. A three-colour sticker always indicates the working position of the arm, simplifying the operator's work.

Le bras fixe peut être positionné sous la partie inférieure du pneu. Un collant de trois couleurs indique toujours la position de travail du bras en rendant la tâche de l'opérateur plus facile.

El brazo fijo puede situarse bajo la parte inferior del neumático. Un adhesivo de tres colores indica siempre la posición de trabajo del brazo facilitando el trabajo del operador.

Der Hilfsarm kann unter den Reifen positioniert werden. Ein dreifarbiger Aufkleber an der Maschine zeigt immer die Arbeitsposition des Hilfsarms an, und erleichtert somit die Arbeit des Bedieners.



Helper

Utensile addizionale premtallone da applicare su tecnohelp. Aiuta in fase di montaggio e smontaggio del 1° tallone. Particolarmente indicato per pneumatici e cerchi di grande diametro e dimensione.

This is an additional bead-pushing device to be fitted with the TECHNOHELP. It assists during the mounting and demounting of the 1st bead. It is particularly suited to tyres and rims of large diameters and sizes.

Outil presse-talon à appliquer en plus sur le tecnohelp. Il aide particulièrement pendant la phase de montage et de démontage du 1er talon. Spécialement indiqué pour des pneus et des jantes de grandes dimensions et de large diamètre.

dispositivo adicional prensa-talón para aplicar al tecnohelp. Ayuda durante el montaje y desmontaje del 1er talón. Especialmente indicado para neumáticos y llantas grandes por diámetro y medidas.

Auf den TECHNOHELP zusätzlich montierter Hilfsarm. Hilft beim Montieren und Abmontieren der Reifen. Besonders geeignet für große Räder und Felgen.

standard

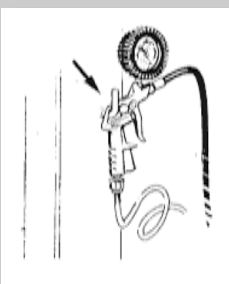

Manometro di gonfiaggio (cod.100183)
Inflation gun with manometer
Pistolet de gonflage avec manomètre
Pistola de hinchado con manómetro
Aufblaspistole mit Manometer

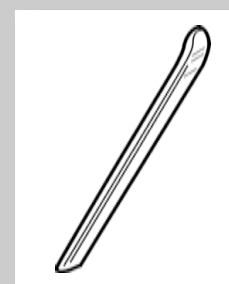

Leva alza tallone (cod. 100151)
Bead lever
Levier lève-talon
Palanca alza talones
Hebel zur Wulstanhebung

Attacco motocicletta (cod. 200604)
Motorbike adaptor
kit moto
kit garras moto
Motorradhalter

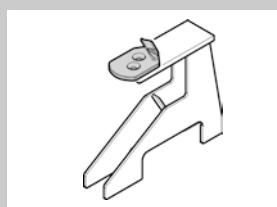

Attacco scooter (cod. 200605)
Scooter adaptor
Kit scooter
Kit garras scooter
Halter für Scooter

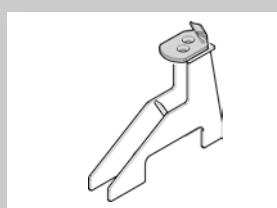

Protezione paletta stallonatore(cod. 200215)
Kit for bead breaker tool
Protection outil à détalonner
Protección para destalonador
Schaufelschutz

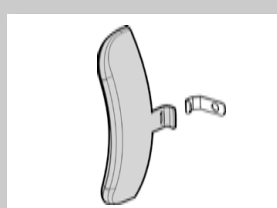

optional

Protezione linguetta torretta (cod. 200130)
Protezione ala torretta (cod. 200272)
Tower tab
Mounting head protector
Protection languette de la tourelle
Protection ail de la tourelle
Protección lingueta de la torreta
Protección ala de la torreta
Schutzbacken für Montierkopf
Montierarmschutz

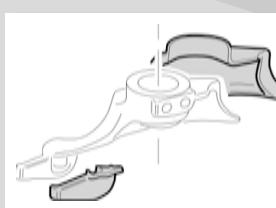

Protezione corsia (cod. 200589)
Slide guard kit
Protection bande à coins
Protecciones para garras
Schutz für Rinnenschiene



Pistola di gonfiaggio Michelin (cod.200284)
Michelin inflation gun
Pistolets de gonflage Michelin
Pistola de hinchado Michelin
Aufblaspistole Michelin

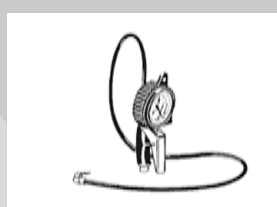

imballo/package

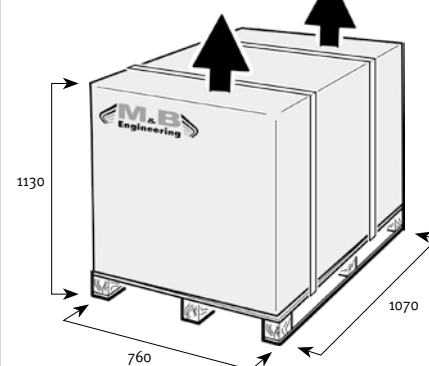

dimensioni/dimensions

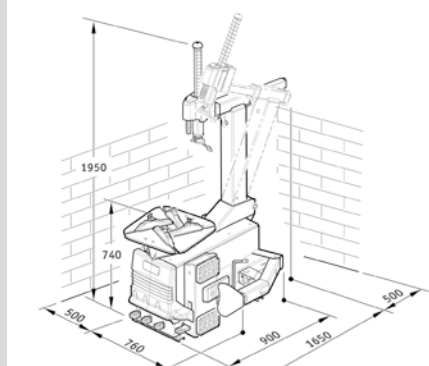

tecnohelp/package

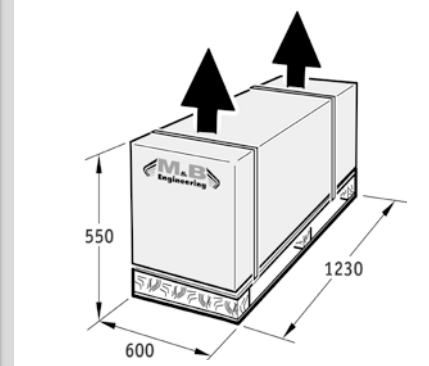

Dati tecnici - Specification - Donnees techniques - Datos técnicos - Technische daten

	Peso netto Net weight	Motore Electric motor	Alimentazione pneumatica Operating pressure	Forza stallonatore Bead breaker force	Diametro max. ruota Max wheel diameter	Larghezza ruota Wheel width	Diametro cerchio (bloccaggio interno) Rim diameter (locked internally)	Diametro cerchio (bloccaggio esterno) Rim diameter (locked externally)
TC 522	220 kg	1.2/0.9kw 3PH 400V	8-12 bar	2500 kg	1160 mm (46")	3" - 16"	12" - 23"	10" - 20"
TC 522 IT	238 kg							
TC 528	220 kg	1.2/0.9kw 3PH 400V	8-12 bar	2500 kg	1160 mm (46")	3" - 16"	12" - 31"	10" - 28"
TC 528 IT	238 kg							



Tyre Equipment & Tools

M&B Engineering srl - Via della Costituzione, 45 - 42015 Correggio (RE) - Tel. +39 0522 644511/00 - Fax +39 0522 644512
www.mb-re.it / info@mb-re.it

COD. 200789 REV.0 (04/07)



smontagomme
tyre changers



TC 522 TC 528 è una nuova generazione di smontagomme progettata per offrire tutte le soluzioni ideali per il montaggio e lo smontaggio di ogni tipo di pneumatici presenti sul mercato. Le problematiche che nascono dai continui cambiamenti che avvengono nel settore dei pneumatici e delle ruote (EMT, RFT, CRS, DSST, PAX, etc.), richiedono un trattamento speciale. M&B con questi modelli si pone all'avanguardia nella risoluzione dei problemi definendo gli standard qualitativi.

The TC 522 and TC 528 represent a new generation of tyre changing machines designed to provide all the best solutions for the mounting and demounting of all tyre types available on the market. The problems that arise from constant changes in the tyre and wheel sector (EMT, RFT, CRS, DSST, PAX, etc.) require special consideration. With these models, M&B are on the cutting edge in the resolution of problems and setting quality standards.

TC 522 e TC 528 est une génération de démonte-pneus toute neuve conçue pour offrir les solutions idéales aux montage et démontage de tout genre de pneu existant sur le marché. Les problèmes surgissant des changements qui ont lieu constamment dans le secteur des pneus et des roues (EMT, RFT, CRS, DSST, PAX, etc.), exigent un traitement spécial. Par ces modèles, M&B se place en avant-garde dans la solution de ces problèmes en définissant les standard de qualité.

Los TC 522 y TC 528 son una nueva generación de desmontadores de neumáticos diseñados para ofrecer soluciones ideales para el montaje y desmontaje de todos los tipos de neumáticos presentes en el mercado. Las problemáticas que surgen de los continuos cambios en el sector de los neumáticos y de las ruedas (EMT, RFT, CRS, DSST, PAX, etc.), requieren un tratamiento especial. M&B con estos modelos se sitúa en la vanguardia en la resolución de estas problemáticas, definiendo los estándares de calidad.

TC 522 und TC 528 gehören zur einer neuen Generation von Montiermaschinen. Entworfen und produziert um alle auf den Markt erhältlichen Reifen Typen zu montieren und zu demontieren zu können. Die Problematiken die sich immer mehr durch die Weiterentwicklung im Reifenmarkt ergeben (EMT, RFT, CRS, DSST, PAX, etc.), benötigen einer besonderen Aufmerksamkeit. M&B bietet mit diesen Modellen die richtige Antwort auf die Marktanfrage, in dem sie einen hohen qualitativen Standard setzen.

Le 4 griffe autocentranti sono controllate da due cilindri di bloccaggio di diametro 80mm, per evitare lo sganciamento repentino del cerchio durante le operazioni con ruote particolarmente dure. TC 528 è dotato di serie con griffe di bloccaggio dal design innovativo con range di serraggio da 10" a 28" per cerchi in alluminio, e da 12" a 31" per cerchi in acciaio.

Two locking cylinders of 80 mm diameter control the 4 self-centring jaws in order to avoid the sudden release of the rim during operation on particularly hard tyres. The TC528 has a series of innovative design locking jaws with fixing range from 10" to 28" for aluminium rims and from 12" to 31" for steel rims.

Les 4 griffes à centrage automatique sont contrôlées par deux cylindres de verrouillage de 80mm de diamètre, pour éviter le décrochement soudain de la jante pendant les opérations avec des roues particulièrement dures. Le TC 528 de série est muni de griffes de verrouillage selon un dessin innovant avec champ de serrage de 10" à 28" pour les jantes en aluminium, de 12" à 31" pour les jantes en acier.

Las 4 mordazas autocentrantes se controlan mediante dos cilindros de bloqueo de 80 mm de diámetro, para evitar que la llanta se suelte de improviso durante las operaciones con ruedas particularmente duras. El TC 528 está equipado de serie con mordazas de bloqueo de diseño innovador, con apriete para llantas de aluminio de 10" a 28", y de 12" a 31" para llantas de acero.

Die 4 selbst zentrierenden Spannklaue werden von 2 Zylindern mit Blockierfunktion (ø80mm) gesteuert, die ein ungewolltes Rutschen der Felge bei sehr harten Reifen verhindern. TC 528 beinhaltet serienmäßig 4 selbst zentrierende Befestigungsklaue, mit neuem und innovativem Design, das uns erlaubt eine Alufelge von 10" bis 28" zu greifen und ein Stahlfelgen von 12" bis 31".

TC 528



TC 522



smontagomme - tyre changers

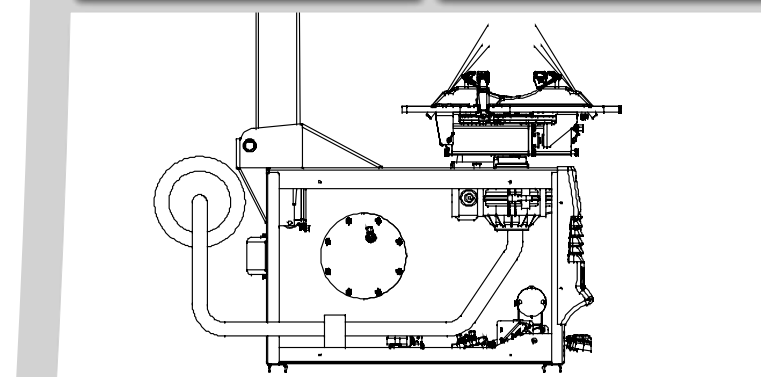

La particolare forma, le misure del palo e dello stallonatore rendono queste macchine particolarmente adatte ad operare con ruote di grandi dimensioni (superiori a 15" di larghezza). Il cilindro stallonatore è a doppia azione ed ha una protezione interna in nylon. Le versioni S sono dotate di uno speciale dispositivo che permette di variare la misura di apertura della paletta stallonatore con estrema facilità. TC528 incorpora di serie la versione S dello stallonatore ed è particolarmente adatto per cerchi e pneumatici di grande diametro e dimensioni.

The special shape and dimensions of the column and bead-breaker make these machines particularly suited for working on large wheels (over 15" in width). The bead-breaking cylinder is double acting with internal nylon protection. S versions are provided with a special device that makes it very easy to adjust the opening range of the bead-breaking plate. The TC528 is fitted standard with the S version bead-breaker and is particularly suited to rims and tyres of large diameters and sizes.

La forme particulière, les mesures de la colonne et du détalonneur rendent ces machines spécialement indiquées pour travailler sur des roues de grandes dimensions (excédant 15" de largeur). Le cylindre de déjantage est à double action et il possède une protection en nylon à l'intérieur. Les versions S sont munies d'un dispositif spécial qui permet de varier la mesure d'ouverture de la palette de déjantage très facilement. Le TC528 de série inclut la version S du détalonneur et il est particulièrement indiqué pour des jantes et des pneus de large diamètre et de grandes dimensions.

Por su estudiada forma y las medidas del poste y del destalonador, estas máquinas son especialmente idóneas para trabajar con ruedas de gran tamaño (más de 15" de anchura). El cilindro destalonador, de doble acción, lleva una protección interna de nylon. Las versiones S están dotadas de un dispositivo especial que permite variar la medida de apertura de la paleta destalonadora con extrema facilidad. El TC528 incorpora de serie la versión S del destalonador y es particularmente adecuado para llantas y neumáticos grandes en diámetro y medidas.

Die besondere Form und die Maße der Säule und der Abdrückschaufel, machen aus dieser Maschine das optimale Werkzeug, um auch größere Reifen optimal montieren zu können (Dimension größer als 15" in der Breite). Der Abdrückzylinder arbeitet im Doppelleffekt und hat einen internen Nylon Schutz. Die „S“ Versionen sind alle mit einer speziellen Vorrichtung ausgestattet, die es erlaubt, den Einpresswinkel der Abdrückschaufel in einfacher Weise einzustellen. TC 528 ist standardmäßig mit der Schaufel der „S“ Version ausgestattet mit der es möglich ist mit großen Felgen und Räder zu arbeiten.

Robustezza ed affidabilità sono le caratteristiche principali di queste macchine che sono fornite a richiesta dal più efficace sistema di gonfiaggio tubeless (IT VERSION). Il dispositivo IT può essere incorporato su tutte le macchine M&B; si compone di un circuito supplementare d'aria che ha un passaggio diretto agli orifizi di ogni corsia, consentendo l'installazione di qualsiasi tipo di pneumatico. Le versioni PG comprendono un dispositivo di gonfiaggio dotato di uno strumento di controllo fisso a scala graduata e con comando a pedale (standard nella versione IT)

Robustness and reliability are the main characteristics of these machines, fitted on request with the most efficient tubeless inflation system available (IT VERSION). The IT device can be incorporated into all M&B machines. This provides a supplementary air circuit with direct passage to the outlets in each rim well, permitting the beading in any type of tyre. PG versions include an inflation device fitted with a fixed control instrument with graduated scale and pedal control (standard feature on the IT version).

Solidité et fiabilité sont les caractéristiques principales de ces machines qui sont fournies, sur demande, avec le système de gonflage tubeless le plus efficace (IT VERSION). Le dispositif IT peut être incorporé sur toutes les machines M&B; il est formé d'un circuit supplémentaire d'air qui a un passage direct aux orifices de chaque voie, en permettant ainsi l'entallonnement de tout genre de pneu. Les versions PG incluent un dispositif de gonflage muni d'un instrument de contrôle fixe à échelle graduée et avec commande à pédale (standard dans la version IT)

Estas máquinas se caracterizan por su solidez y fiabilidad y se sirven, si se desea, equipadas con el más eficaz sistema de inflado de tubeless (VERSIÓN IT). El dispositivo IT puede incorporarse a todas las máquinas M&B; está formado por un circuito suplementario de aire que pasa directamente a los orificios de cada carril y permite así el talonamiento de toda clase de neumáticos. Las versiones PG incluyen un dispositivo de inflado equipado con un instrumento de control fijo de escala graduada y pedal de mando (estándar en la versión IT)

Robustheit und Zuverlässigkeit sind die Hauptmerkmale dieser Maschinen. Auf Wunsch sind die Maschinen mit dem besten und wirksamsten Reifenfüllsystem erhältlich (IT VERSION). Die IT Vorrichtung kann auf allen M&B Maschinen eingesetzt werden. Sie besteht einem zusätzlichen Luftkreis der direkt aus den Spannklaue Luft in den Reifen einbläst. Die „PG“ Versionen beinhalten eine Reifenfüllmöglichkeit mit integrieren Manometer und Fußpedalsteuerung. (Standard in den IT Versionen).